

## Tekniske data

# Filteranlæg CENTAB C-250

## Tekniske data

Model	Filter klasse	Filtreringsgrad *	Materiale håndtering	Niveau sensor	Filterrensning	Mål H x D (mm.)
C-250	BIA klasse C.	99,9 %	Sækkevogn med 240 ltr. sæk	Optisk	Filtteryster 230 V.	2600 x 700 x 700

\* Fremstillet i olie- og vandafvisende, fluorcarbonbehandlet nålefilt. Antistatisk filter

To filtermoduler med filterposer og automatisk filterrensning

Serviceuge med nøglerås

Antistatisk filter (BIA-klasse C)

Udligningsfilter mellem top- og bundmodul.

Optisk niveausensor for alarm ved fyldt sæk

Fremstillet i pulverlakeret stålplade

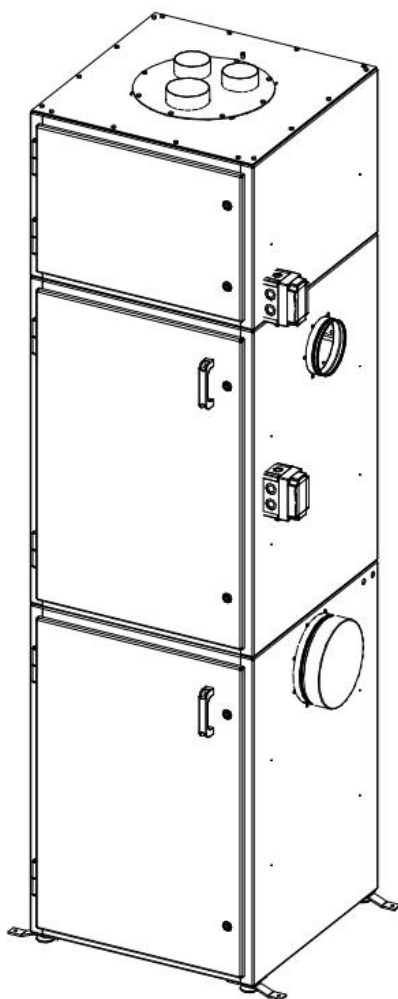

Indløb i topmodul , standard 2 x Ø100 + 1 x Ø120 mm.

Option 1 x Ø125, 1 x Ø160 1 x Ø200 el. Ø250 mm.

Udløb i Ø160 mm. i begge sider af filterhus

### Filterdel

Filterrensemotor (230 V.) placeret på side af filter

Materialeopsamling i 240 ltr. standardsæk på sækkevogn i nederste modul

Justerbare fødder.

Mulighed for opsamling i 600 ltr. container (Option)



Anlæg kan leveres for ATEX zone 21 / 22