

Filteranlæg

CENTAB C200RSL / C250RSL

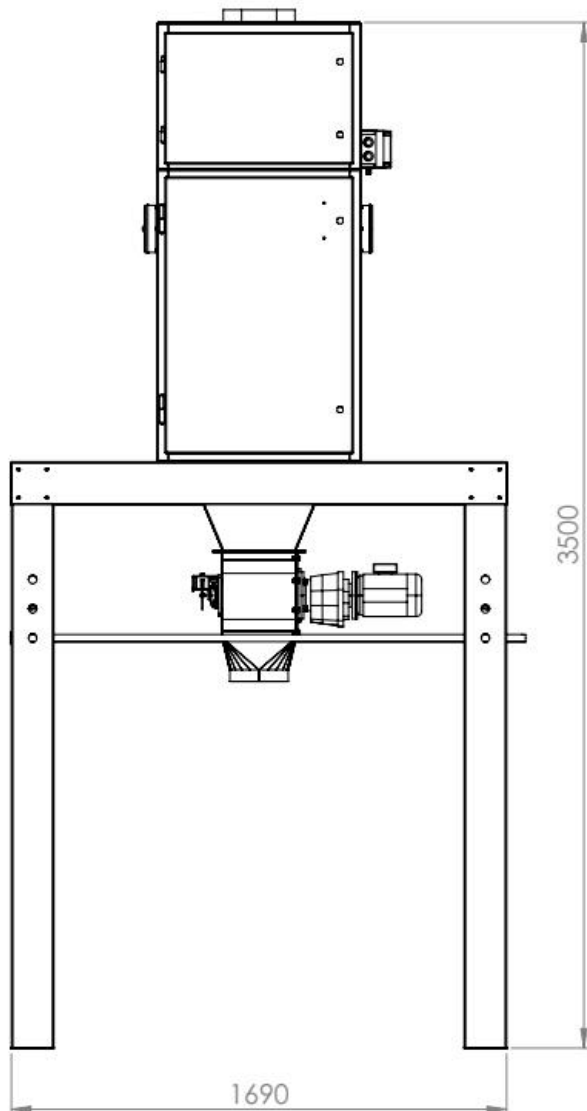

Filteranlæg RSL er opbygget med den øverste del - filteranlæg - med udgangspunkt i vores filteranlæg C-200 og C-250, afhængigt af støv og luftflow. Meget velegnet til voluminøst materiale som træstøv og spåner, plastspåner, papir etc.

RSL anlæggene er for en kontinuerlig udladning af materiale via cellesluse under filtereret

Udmadning kan ske til big-bag, container, transportsnegl eller efter konkret ønske.

Anlægget opstilles på medfølgende benstativ.

